

# Brasseur Aérateur Auto-aspirant TYPE AQUAOX



Fabrication de  
solutions de traitement  
des Eaux.

Suivez-nous sur:  
f @in @aquaplus.maroc

Mail:  
contact@aquaplus.ma

Site web:  
www.aqua-plus.ma



## Brasseur Aérateur Auto-aspirant Type AQUAOX

Aérateur brasseur auto-aspirant avec moteur vertical pour installation sur une structure flottante fonctionnant grâce à l'effet déprimogène créé à l'aspiration d'une turbine centrifuge.

### APPLICATIONS

Les brasseurs-aérateurs flottants de la gamme AQUAOX sont conçus pour le brassage et l'aération des eaux usées contenant un pourcentage important de matières organiques.

Également utilisés pour l'homogénéisation et l'aération des masses d'eau ou d'effluents.

Plus rapides à installer et plus faciles à maintenir que les systèmes de diffusion d'air à fines bulles, ils interviennent surtout en lagunages et plans d'eau, ou dans les stations d'épuration en supplément de solutions existantes.

### PRINCIPE

- Le système d'aération adopté dans nos brasseurs est basé sur l'effet déprimogène obtenu au niveau de l'ouïe d'une turbine centrifuge.
- L'innovation dans notre aérateur réside dans le fait que l'arbre de transmission est creux ce qui permet à la fois l'aspiration d'air directement vers la chambre de compression et ce sans apport d'énergie supplémentaire et d'assurer en même temps le mouvement de rotation de l'arbre.
- Brasseur-aérateur flottant ce qui lui permet de s'adapter aux plans d'eau à niveau variable.

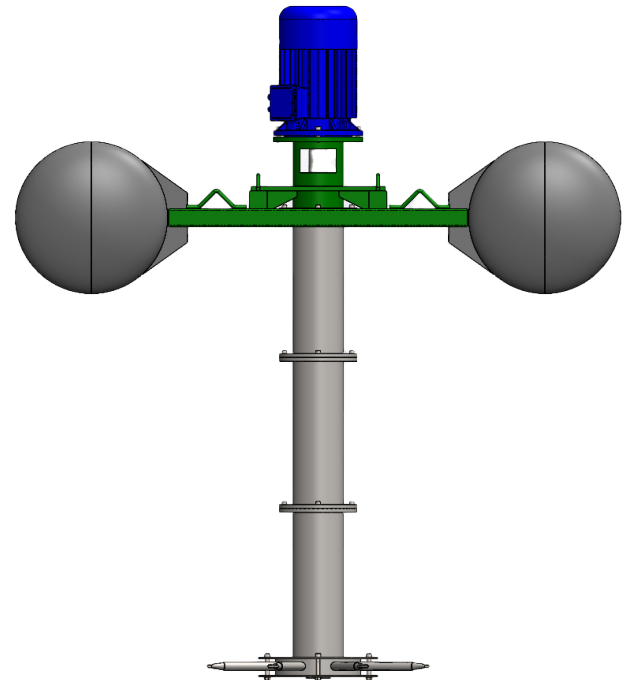
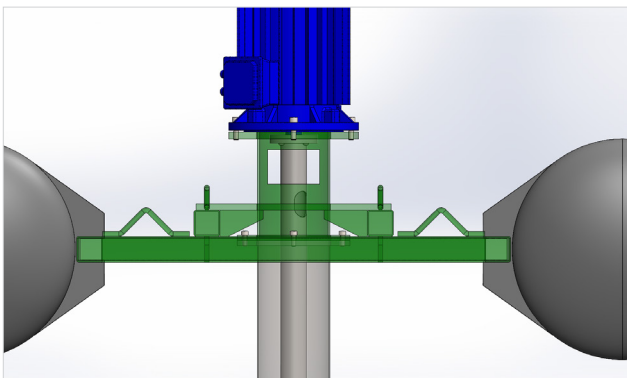

### CARACTÉRISTIQUES

- Brasseur-aérateur assurant une fonction d'oxygénation intense grâce à un brassage énergétique (vitesse de rotation de la turbine de l'ordre de 1450 tr/min).
- Permet une aération en profondeur et d'atteindre aisément le fond des bassins peu oxygénés.
- La profondeur d'immersion est assurée grâce à la colonne de transmission pouvant atteindre des profondeurs de 5m.
- Faibles nuisances sonores
- Température ambiante jusqu'à 50°C en fonctionnement continu.

### MOTEUR

- Équivalent ou supérieur au rendement premium IE3,
  - Moteur triphasé, à cage d'écurieul, 380 V, 50 Hz, 4 pôles (1450 tr/mn)
  - Type de protection : IP 55
  - Classe d'isolation stator : Class F
  - Démarrage : 1.1 - 3 kW = direct (DOL)  
4.0 - 11.0 kW = étoile triangle (Y/Δ).
- Facteur de service : S1



## CARACTÉRISTIQUES TECHNIQUES

Aérateur AQUAOX Type	Moteur	Puissance (kw)	Ampérage I <sub>N</sub> (A)	Vitesse de rotation (Tr/min)	Apport d'air à 2m d'immersion (Nm3/h)	Profondeur d'immersion (mm)
AX 150-1.1	ME11/4	1,1	2,6	1420	50,00	500 à 3000 mm
AX 160-1.5	ME15/4	1,5	3,7	1430	70,00	500 à 3000 mm
AX 180-2.2	ME22/4	2,2	4,7	1430	75,00	500 à 3000 mm
AX 200-3.0	ME30/4	3	6,5	1440	90,00	500 à 3000 mm
AX 220-4.0	ME40/4	4	8,1	1440	155,00	500 à 5000 mm
AX 240-5.5	ME55/4	5,5	10,9	1455	205,00	500 à 5000 mm
AX 280-7.5	ME75/4	7,5	15,1	1450	270,00	500 à 5000 mm
AX 320-11	ME110/4	11	21,1	1465	340,00	500 à 5000 mm
AX 360-15	ME150/4	15	28,7	1460	500,00	500 à 5000 mm

### Performance débit d'air aspiré

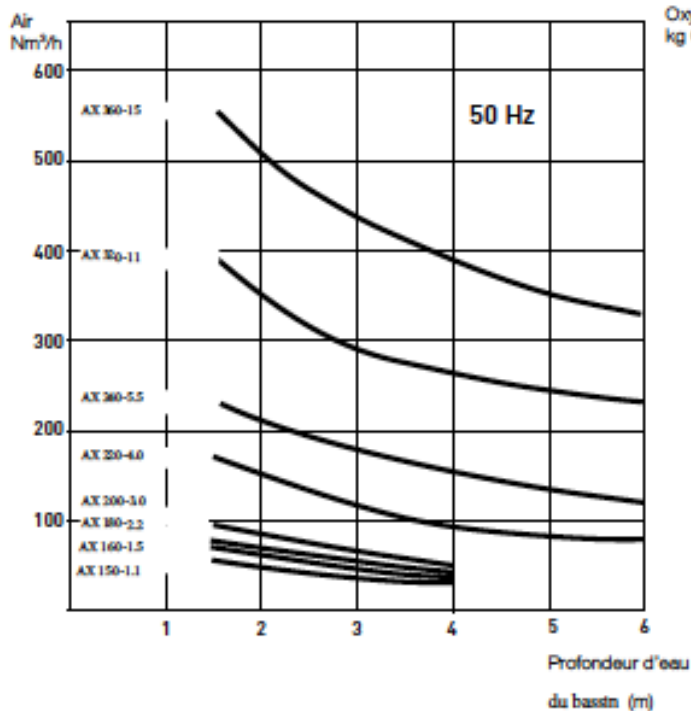

### Performance transfert d'oxygène

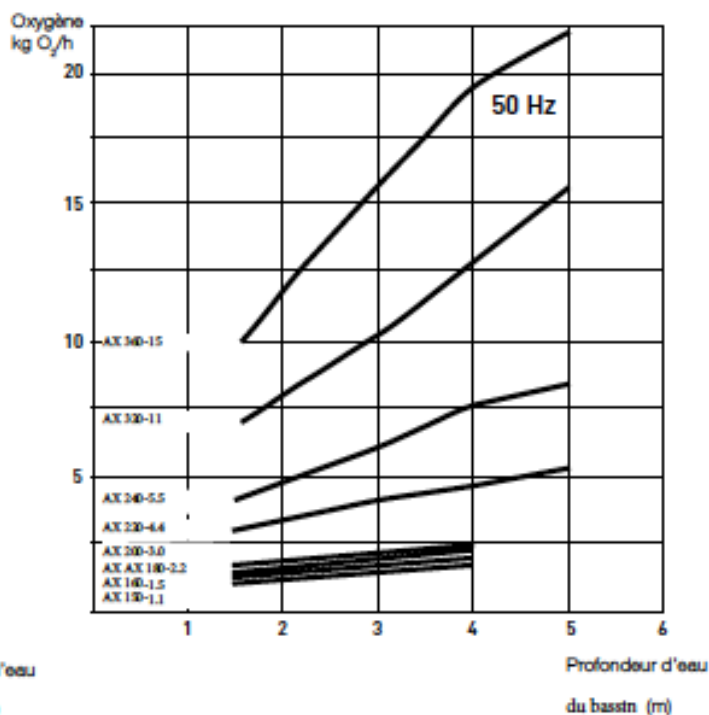







**Site web:**

[www.aqua-plus.ma](http://www.aqua-plus.ma)

**E-mail:**

[contact@aqua-plus.ma](mailto:contact@aqua-plus.ma)

**Suivez-nous sur:**

   [@aquaplus.maroc](#)